

# SPECIFICATIONS TECHNIQUES

## Support-cycle PV1

### DESIGN

---

METALIC

### DESCRIPTION

---

Pince roue pour un cycle, à fixer au mur ou à sceller au sol. Accepte tout type de roue : VTT, ville, VTC, ...

### FINITION

---

Structure en acier entièrement soudée, finition galvanisée à chaud.

### DIMENSIONS

---

PV1V mural L x h : 0,15 x 0,30 m

PV1 à sceller L x h hors sol : 0,25 x 0,45 m

### MONTAGE

---

PV1V mural :

- Fixation des platines par goujons d'ancrage sur un mur.

PV1 à sceller :

- Fixation au sol par scellement 200 mm, dans un massif béton ou scellement chimique.

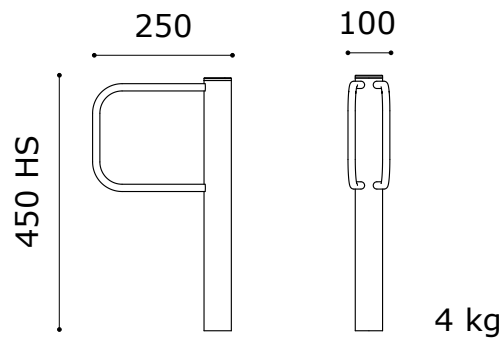

PV1 à sceller

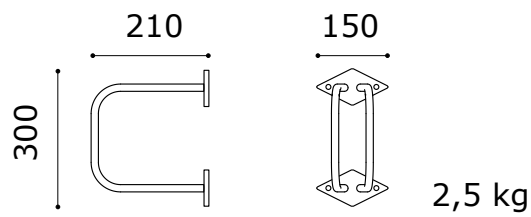

PV1V Mural

Dimensions en millimètres